

た た
ま い
ご こ

よんでみよう。

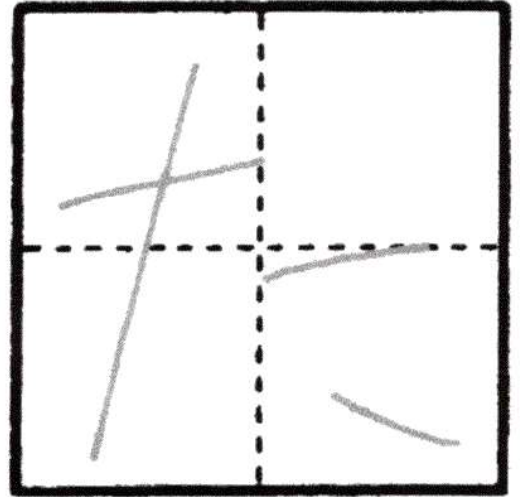

た
ま
ご

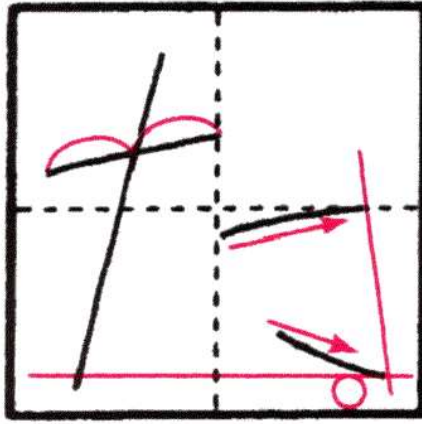
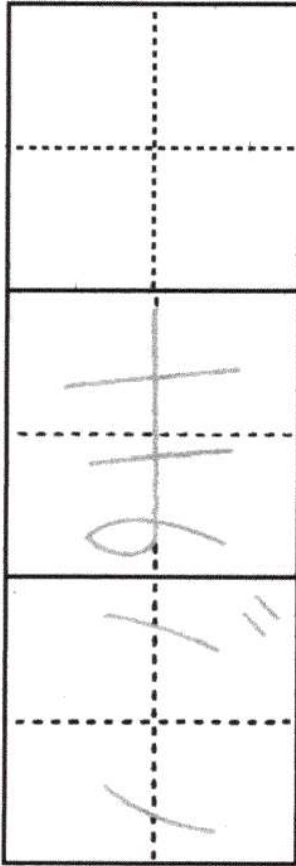

た
い
こ

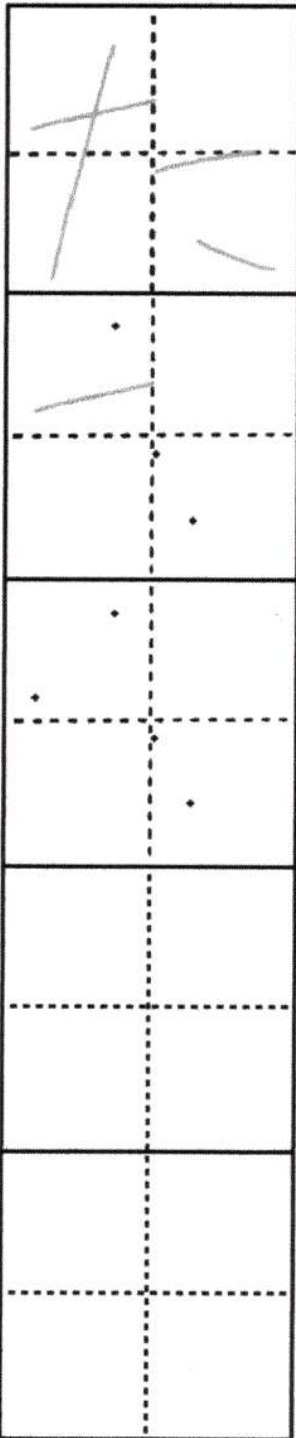
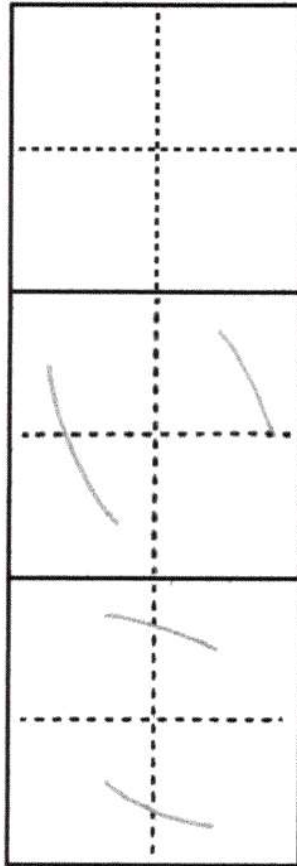

な
ま
え

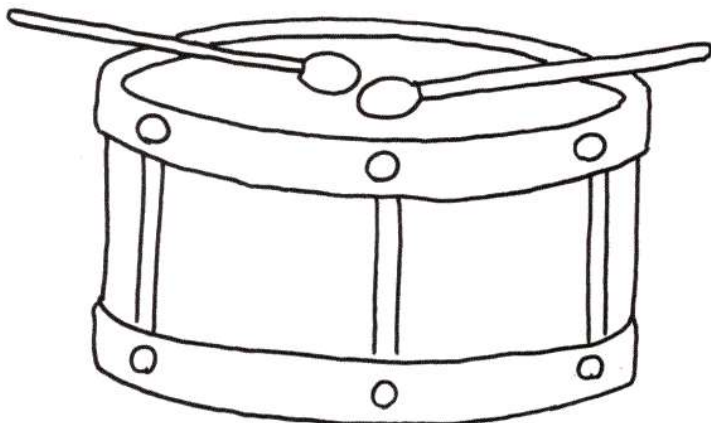
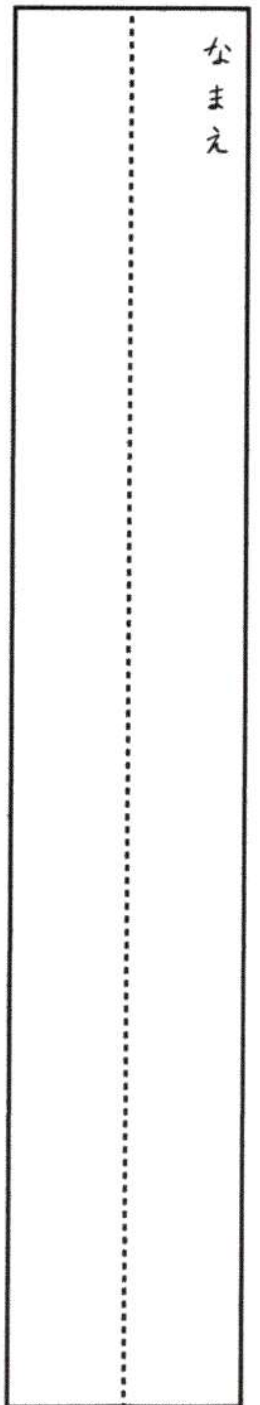

「た」のれんしゅうをしよう

た	た	た	た	た

「た」のことばあつめ

◎ふりがえろう。

(できたら☆にいろをぬる。)

☆えんぴつをただしくもってかけましたか。

☆つよくおさええてかいていませんか。

(うらをみてみましよう。)

☆ますのなかにかけましたか。